



Hino[®]

**FASTER,
STRONGER,
IDEAL ON ROUGH
TERRAINS**

HIGHLY PRODUCTIVE

**SCHNELLER, STÄRKER,
IDEAL AUF UNEBENEM
GELÄNDE**

HOCHPRODUKTIV



GB D

Traxporter

TX 2500





• **MAX LOADING CAPACITY /
MAX. LADEKAPAZITÄT: 2500 kg**

• **RATED CAPACITY (ISO 6483) /
NENNKAPAZITÄT (ISO 6483): 1,49 m³**

• **AMAZING TRACKS SPEED
UP TO 12 km/h
WITH IMPRESSIVE POWER.
BEEINDRUCKENDE /
RAUPEN-FAHRGESCHWINDIGKEIT
BIS 12 km/h MIT
HERAUSRAGENDER
LEISTUNG.**

SELF-LUBRICATED BUSHES - LONG LIFE FREE OF MAINTENANCE.
SELBSTSCHMIERENDE BUCHSEN - LEBENSLANG WARTUNGSFREI.

Traxporter TX 2500

180° ROTATING BUCKET WITH SLEW BEARING AND NEGATIVE BRAKE + EFFICIENT DUMPING ANGLE.
180° SCHWENKBARE SCHAUFEL MIT MOMENTENLAGER UND NEGATIVBREMSE + EFFIZIENTER KIPPWINKEL.

HIGH SAFETY STANDARDS WITH FOPS OPERATOR PROTECTIVE STRUCTURE AND COMFORTABLE SAFETY BELTS.
HOHE SICHERHEITSSANDARDS MIT FOPS SCHUTZSTRUKTUR FÜR DEN BEDIENER UND BEQUEME SCHUTZGURTE.



TURNABLE REVERSE OPERATOR SEAT WITH POSSIBILITY TO GET IN-OUT FROM EITHER SIDE.
DREHBARER FAHRERSITZ MIT BEIDSEITIGER EIN- UND AUSSTIEGSMÖGLICHKEIT.

EASY LEVERS FOR STEERING, DOUBLE SPEED SYSTEM AND COMFORTABLE PEDAL FOR SMOOTH RPM CONTROL.
EINFACHE STEUERHEBEL, DOPPELTE GESCHWINDIGKEIT UND BEQUEMES PEDAL FÜR FLÜSSIGE KONTROLLE DER UMDREHUNGSZAHL/MIN.



Hino

RUBBER TRACKS WITH SPECIAL ROLLERS FLOATING SYSTEM FOR POWERFUL, SMOOTH AND COMFORTABLE TRACTION. THE IDEAL TRANSPORTER ON ANY SURFACE.

GUMMIRAUPEN MIT SPEZIELLEM PENDELROLL-SYSTEM FÜR EINE LEISTUNGSSTARKE, FLÜSSIGE UND ANGENEHME ZUGKRAFT. DER IDEALE TRANSPORTER FÜR JEDEN UNTERGRUND.



SIMPLE BOTTON TO ACTIVATE THE PARKING BRAKE TO SAFELY STOP THE MACHINE ON DEEP SLOPES. EINLEGEN DER PARKBREMSE DURCH EINFACHEN KNOPFDRUCK ZUM SICHEREN ANHALTEN DER MASCHINE AUF ABHÄNGEN.



FRONT LIGHTS SYSTEM WITH DEDICATE PROTECTION TO PREVENT ANY DAMAGE. FRONT-SCHWEINWERFER MIT GEEIGNETER SCHUTZABDECKUNG ZUR VERMEIDUNG VON SCHÄDEN.



OPTIMIZED LAYOUT FOR EASY AND QUICK ENGINE ACCESS ON MAINTENANCE POINTS. OPTIMIERTES DESIGN FÜR EINFACHEN UND SCHNELLEN ZUGANG BEI MOTOREN WARTUNG.

Traxporter TX 2500

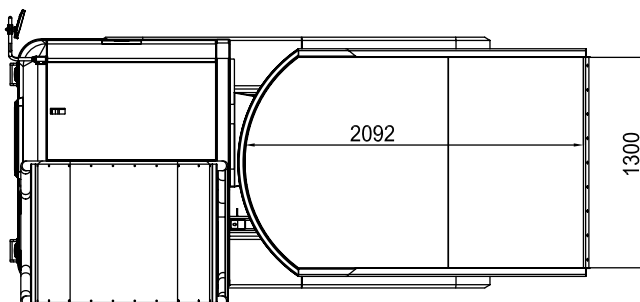
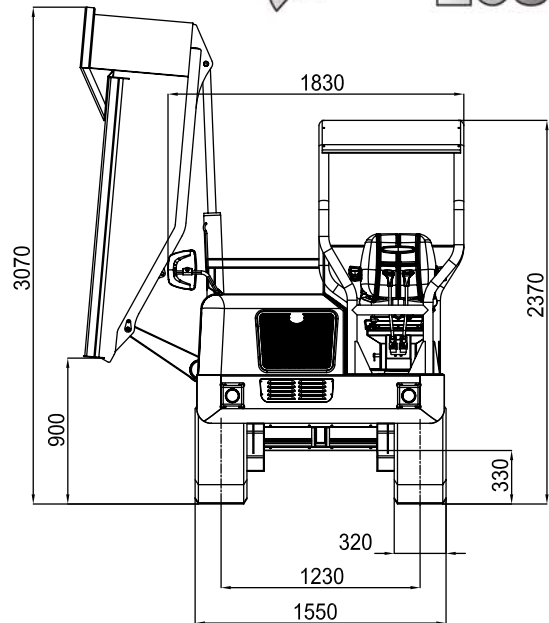
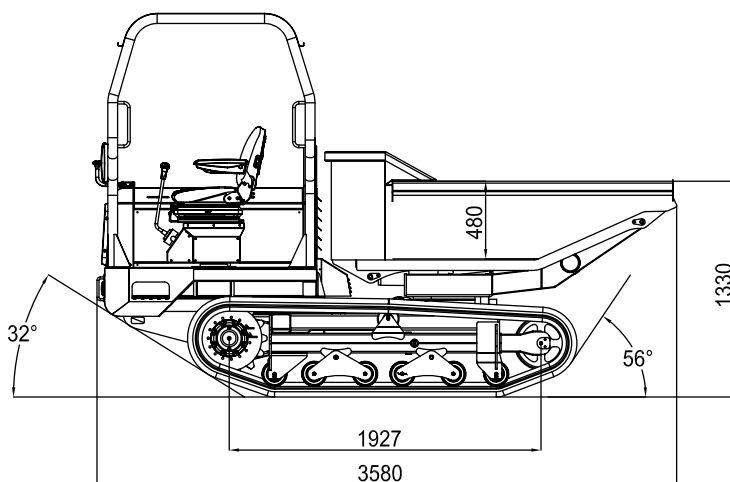

Tracked minitransporter with slewing bucket 180°	Raupen-Minitransporter mit schwenkbarer Schaufel 180°	
Bucket capacity	Schaufelkapazität	
Max loading capacity	Max. Ladekapazität	2500 kg
Rated capacity (iso 6483)	Nennkapazität (iso 6483)	1,49 m ³
DIESEL ENGINE	DIESELMOTOR	
Brand	Hersteller	KUBOTA
Pistons and displacement	Zylinder und Hubraum	4 cylinder/Zylinder IDI 2197 cc
Max gross power @ rpm	Max. Bruttoleistung	48,8 HP - 35,9 kw @ 2800 rpm
Starting and stopping	Anlassen und Abstellen	Electrical / Elektrisch 12 V
Fuel tank	Tankfassvermögen	40 liters / Liter
DISTRIBUTOR	VENTILBLOCK	
Type	Modell	mechanical / mechanisch
HYDRAULIC PUMPS	HYDRAULIKPUMPE	
Number and type	Anzahl u. Typ	n° 2 pistons+1 gear pump / 2 Kolbenpumpen + 1 Zahnradpumpe
DRIVE MOTORS	ANTRIEBSMOTORE	
Type	Typ	Radial piston motors / Radialkolbenmotore
TRACKS	RAUPEN	
Track tensioner	Kettenspanner	grease / mit Schmierfett
Dimensions	Abmessungen	320 x 52 x 100 mm
Rollers per side	Stützrollen pro Seite	2 fixes + 4 floating / 2 fixe + 4 Pendelrollen
Translation speed	Fahrgeschwindigkeit	6 - 12 km/h
Fixed undercarriage width	Fahrwerk mit fixer Breite	1550 mm
OPERATING WEIGHT (without operator)	BETRIEBSGEWICHT (ohne Bediener)	2500 Kg

HINOWA is continually researching and developing products and reserves the right to make modifications without prior notice. All data in this document is indicative. Certain options or country standards will increase weight. Specifications may change to meet country standards or with the addition of optional equipment.

Hinowa erforscht und entwickelt kontinuierlich neue Produkte und behält sich daher das Recht vor, Änderungen ohne Vorankündigung vorzunehmen. Es handelt sich bei allen Angaben um ungefähre Angaben. Einige Optionen oder länderspezifische Auflagen können ein größeres Gewicht zur Folge haben. Die Angaben können variieren, um den nationalen Normen zu entsprechen oder bei Hinzufügen von optionalem Zubehör.



HINOWA SPA
Via Fontana • 37054 Nogara
Verona • Italy
Tel. +39 0442 539100
Fax +39 0442 539075
hinowa@hinowa.it
www.hinowa.com

